

# **Comune di Castiglione della Pescaia**

Provincia di Grosseto

## **PROGETTO DEFINITIVO ED ESECUTIVO**

**LAVORI DI “MESSA IN SICUREZZA IDRAULICA IN LOC. PADULINE A VALLE DELLA  
STRADA PROVINCIALE DEL PADULE - III STRALCIO”.**

***CUP G96J2000740001 - CIG Z49324BF2E***

### **ALLEGATO D**

### **ELABORATI GRAFICI**

**COMMITTENTE:** COMUNE DI CASTIGLIONE DELLA PESCAIA  
Strada Prov.le del Padule, km 19 - 58043 CASTIGLIONE DELLA PESCAIA (GR)  
P.I. 00117100537

**PROGETTISTA:** Ing. Alessandro Madiari  
Largo 1 maggio n.85 - 52100 AREZZO  
P.I. 01097960510

Castiglione della Pescaia, 02.12.2021

- ELABORATO GRAFICO TAV. 1 – Immagini aeree – inquadramento generale
- ELABORATO GRAFICO TAV. 2 – Planimetrie catastali – Individuazione proprietà comunale – Localizzazione futura vasca di laminazione
- ELABORATO GRAFICO TAV. 3 – Planimetria generale – Stato attuale
- ELABORATO GRAFICO TAV. 4 – Fosso "A" e Fosso Val Colombaia - Stato attuale - Planimetria generale – Sezioni trasversali fossi
- ELABORATO GRAFICO TAV. 5 – Fosso "A" e Fosso Val Colombaia – Stato Modificato-Planimetria generale e vasca di laminazione–Sezioni trasversali fossi– Profili longitudinali fossi–Sezioni trasversali trasversali vasca di laminazione
- ELABORATO GRAFICO TAV. 6 – Fosso Val Colombaia zona retro Eurospin- Stato attuale e Modificato
- ELABORATO GRAFICO TAV. 7 – Fosso Val Colombaia-Stato attuale e Modificato-Pista ciclabile- Attraversamento SP del Padule



**COMUNE DI CASTIGLIONE DELLA PESCAIA**  
Provincia di Grosseto

LAVORI DI MESSA IN SICUREZZA IDRAULICA IN LOCALITA'  
PADULINE A VALLE DELLA STRADA  
PROVINCIALE DEL PADULE - III STRALCIO  
CUP: G96J2000740001 - CIG Z49324BF2E

**PROGETTO DEFINITIVO ED ESECUTIVO**

**CI84** STUDIO TECNICO ASSOCIATO  
Dott. Ing. Alessandro Madiai  
Dott. Arch. M. Beatrice Pellegrini  
Via Lega 17 - legge 45 - 52100 AREZZO -  
tel. 0575/55588 - e-mail: a.madaia@ci84.it

**Committente**  
Comune di Castiglione della Pescaia  
Strada Provinciale n. 3 del Padule - km 19  
52043 Castiglione della Pescaia (GR)  
Tel. 0564 927111  
comune.castiglione.pescaia@prograi.it  
R.U.P. Arch. Daniela Merola  
d.merola@comune.castiglione.pescaia.gr.it

Progettista : ing. Alessandro Madiai

Tavola: **1**

IMMAGINI AEREE  
INQUADRAMENTO GENERALE

Data: 02.12.2021

Scala: 1:1000

	data:	revisione
A	01/07/2021	emissione
B		
C		

A termini di legge lo studio tecnico CI84 si riserva la proprietà di questo disegno con la qualificazione di "disegnato" e/o "tracciato" o "terzi" senza autorizzazione scritta.

Riferimento: Comune Castiglione della Pescaia - Paduline

## IMMAGINE AEREA GLOBALE INDIVIDUAZIONE ZONE D'INTERVENTO



1) Immagine fosso 'A' e fosso Val Colombaia



2) Immagine fosso Cassiopea

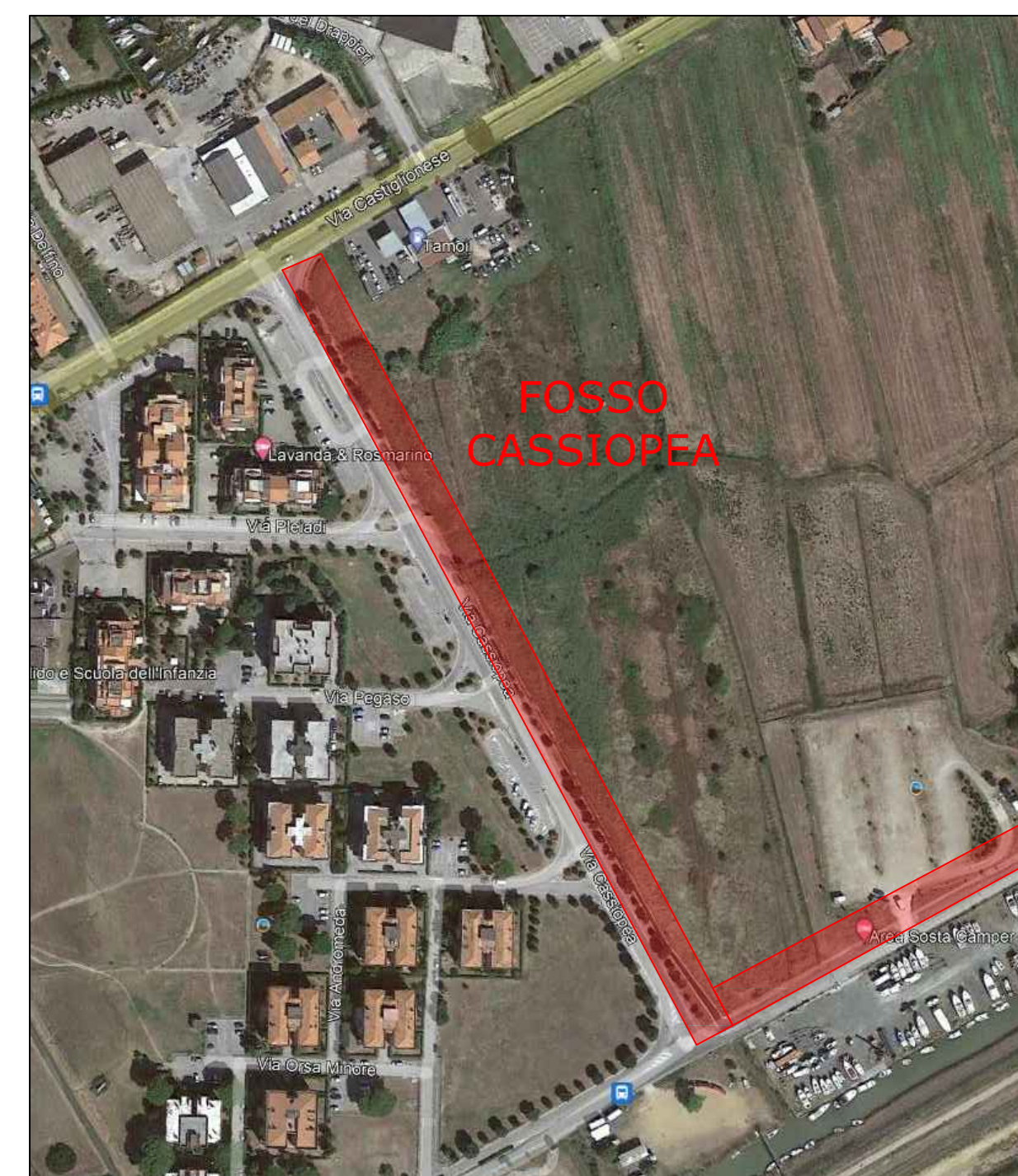

3) Immagine fosso Via Santa Maria e via Degli Ulivi



4) Immagine fosso Val Colombaia \_ retro Eurospin





**COMUNE DI CASTIGLIONE DELLA PESCAIA**  
 Provincia di Grosseto

**LAVORI DI MESSA IN SICUREZZA IDRAULICA IN LOCALITA' PADULINE A VALLE DELLA STRADA PROVINCIALE DEL PADULE - III STRALCIO**  
 CUP: G96J2000740001 - CIG Z49324BF2E

**PROGETTO DEFINITIVO ED ESECUTIVO**

**CI84** STUDIO TECNICO ASSOCIATO  
 Dott.Ing. Alessandro Madiati  
 Dott. Arch. M. Beatrice Pellegrini  
 Via Largo 1° Maggio n.85 - 52100 AREZZO -  
 tel./fax: 0575/355808 - e-mail: almadia@ci84.it

**Committente**  
 Comune di Castiglione della Pescaia  
 Strada Provinciale n. 3 del Padule - km 19  
 58043 Castiglione della Pescaia (GR)  
 Tel. 0564 927111  
 comune.castiglione.pescaia@legalmail.it  
 R.U.P. arch. Daniele Merola  
 d.merola@comune.castiglionedellapescaia.gr.it

Progettista : ing. Alessandro Madiati

**Tavola: 2** PLANIMETRIE CATASTALI  
 Individuazione proprietà comunale  
 Localizzazione futura vasca di laminazione

Data: 02.12.2021

Scala: 1:1000

	data:	revisione
A	01/07/2021	emissione
B	06/09/2021	
C		

A termine di legge lo studio tecnico CI84 si riserva la proprietà di questo disegno con la proibizione di riprodurlo e/o trasferirlo a terzi senza autorizzazione scritta.

Riferimento: Comune Castiglione della Pescaia - Paduline

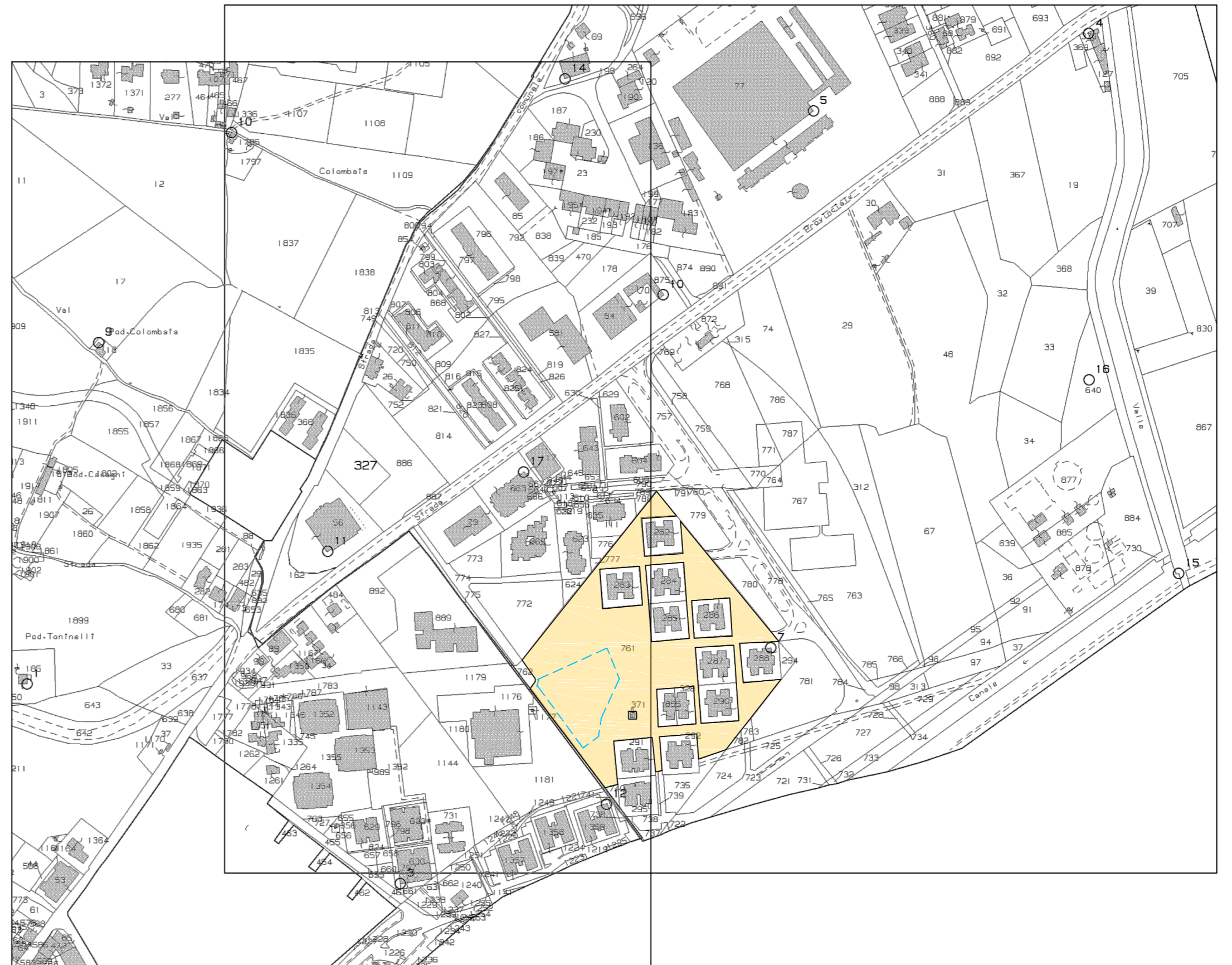



**COMUNE DI CASTIGLIONE DELLA PESCAIA**  
Provincia di Grosseto

LAVORI DI MESSA IN SICUREZZA IDRAULICA IN LOCALITA'  
PADULINE A VALLE DELLA STRADA  
PROVINCIALE DEL PADULE - III STRALCIO  
CUP: G96J2000740001 - CIG Z49324BF2E

**PROGETTO DEFINITIVO ED ESECUTIVO**

**CI84** STUDIO TECNICO ASSOCIATO  
Dott. Ing. Alessandro Madiai  
Dott. Arch. M. Beatrice Pellegrini  
Via Lega 17 - 52010 AREZZO  
Tel. 0575/55588 - e-mail: a.madaia@ci84.it

**Committente**  
Comune di Castiglione della Pescaia  
Strada Provinciale n. 3 del Padule, km 19  
52013 Castiglione della Pescaia (GR)  
Tel. 0564 927111  
comune.castiglione.pescaia@progr.pescaia.it  
R.U.P. Arch. Daniela Merola  
d.merola@comune.castiglione.pescaia.gr.it

Progettista : ing. Alessandro Madiai

Tavola: **3** Planimetra generale  
Stato Attuale

Data: 02.12.2021 Scala: 1:1000

data:	revisione
A 01/07/2021	emissione
B 20/09/2021	
C	

A termini di legge lo studio tecnico CI84 si riserva la proprietà di questo disegno con la proibizione di ristampare o farlo ristampare o terzi senza autorizzazione scritta. Riferimento: Comune Castiglione della Pescaia - Paduline

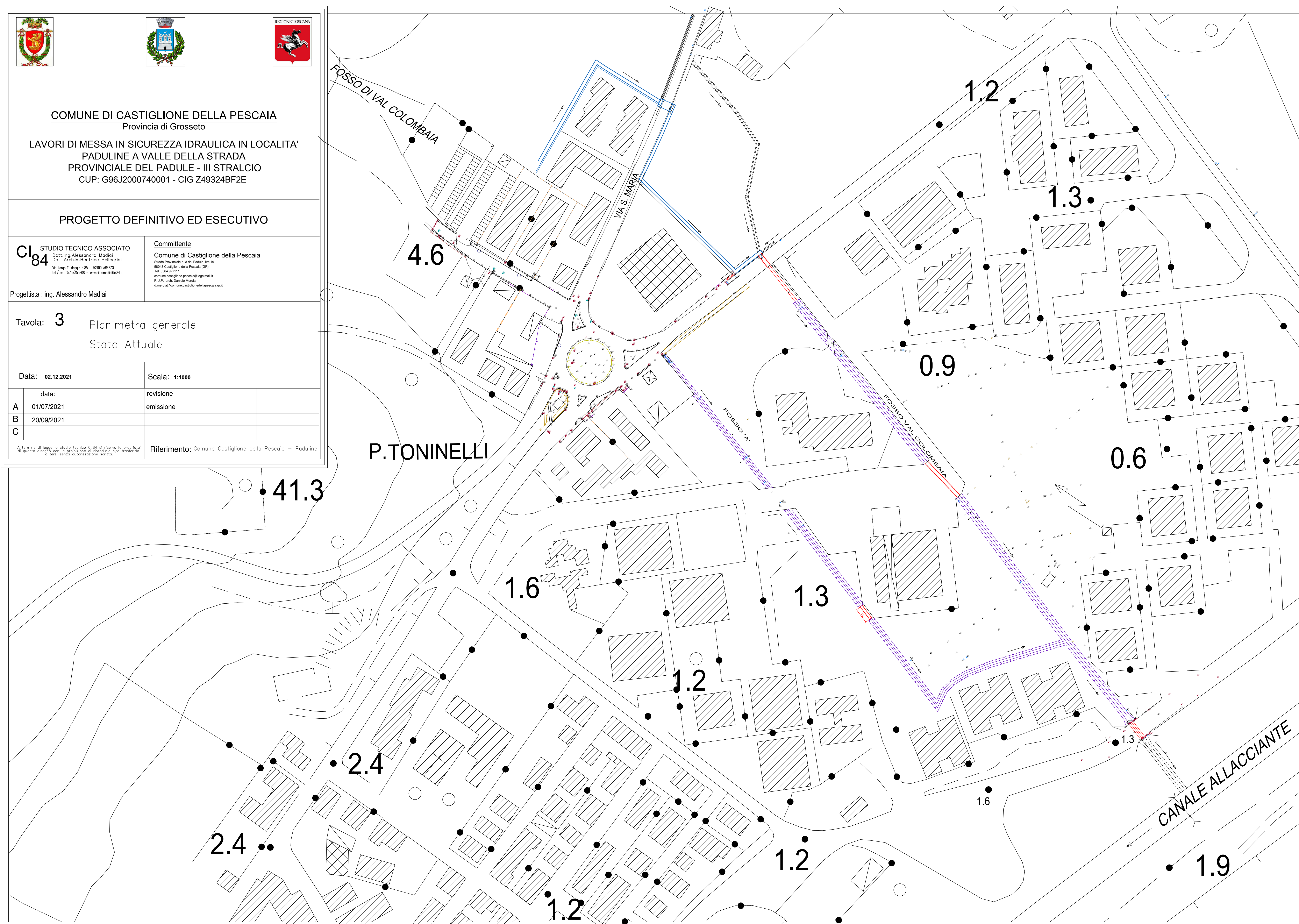



**COMUNE DI CASTIGLIONE DELLA PESCAIA**  
 Provincia di Grosseto  
**LAVORI DI MESSA IN SICUREZZA IDRAULICA IN LOCALITA' PADULINE A VALLE DELLA STRADA PROVINCIALE DEL PADULE - III STRALCIO**  
 CUP: G96J2000740001 - CIG Z49324BF2E

**PROGETTO DEFINITIVO ED ESECUTIVO**

**CI 84** STUDIO TECNICO ASSOCIATO  
 S.p.A. s.r.l. - Via S. Maria, 100 - 57019 Castiglione della Pescaia (GR)  
 Tel. 0571/25988 - e-mail: ci84@ci84.it

**Committente**  
 Comune di Castiglione della Pescaia  
 Piazza Pisanelli, 2 - 57019 Castiglione della Pescaia (GR)  
 Tel. 0571/25988 - e-mail: comune@comune.castiglione-pescaia.it

Progettista: ing. Alessandro Madai

Tavola: **4** FOSSO 'A' FOSSO 'Val Colombaia'  
 - Pianimetria generale  
 - Sezione trasversali fossi

Stato Attuale

Data:	12.12.2021	Scala:	1:1000
data:		revisione:	
A	01/07/2021	emissione	
B	20/09/2021		
C			

Riferimento: Comune Castiglione della Pescaia - Paduline

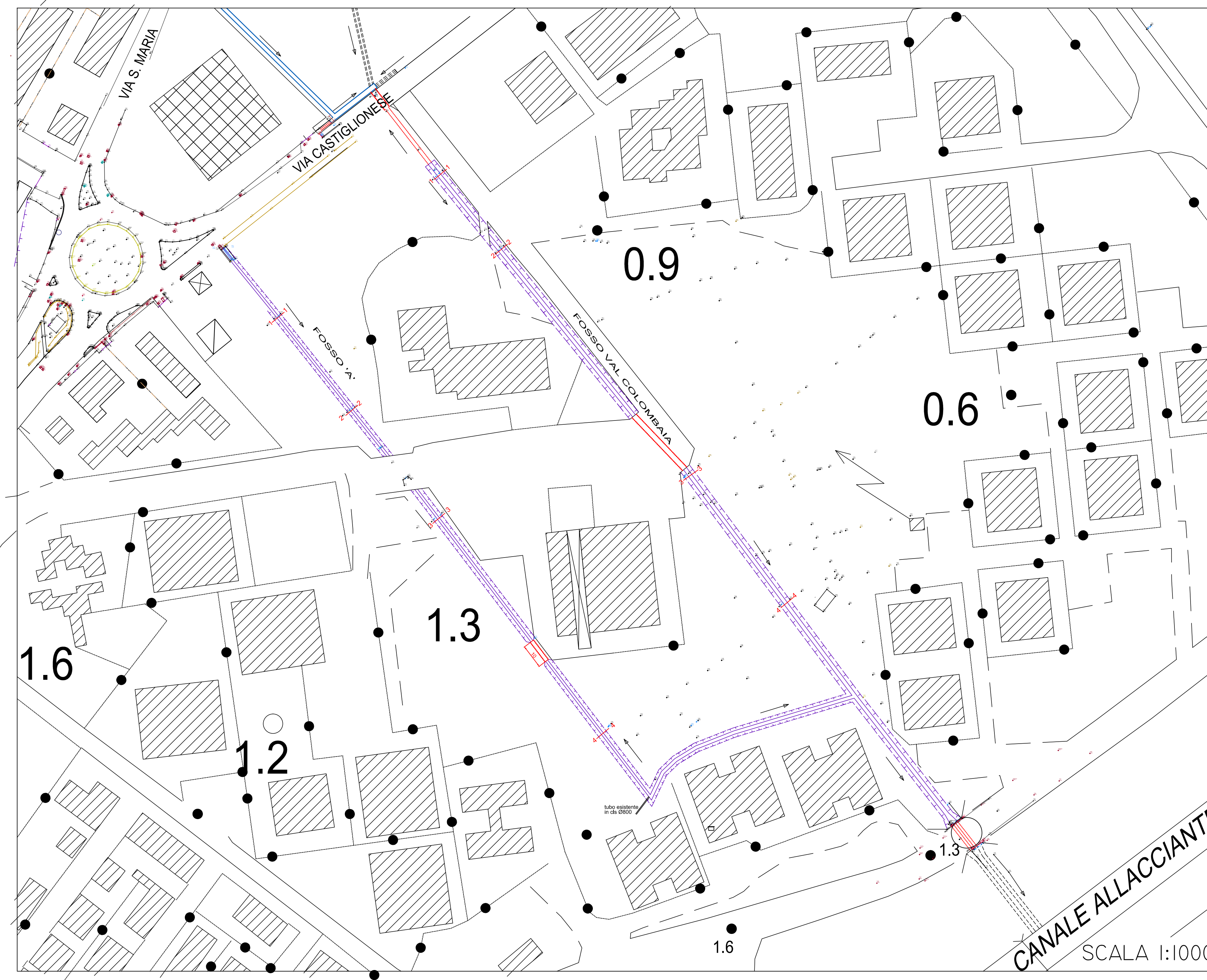

**SEZIONI TRASVERSALI - FOSSO 'A'**

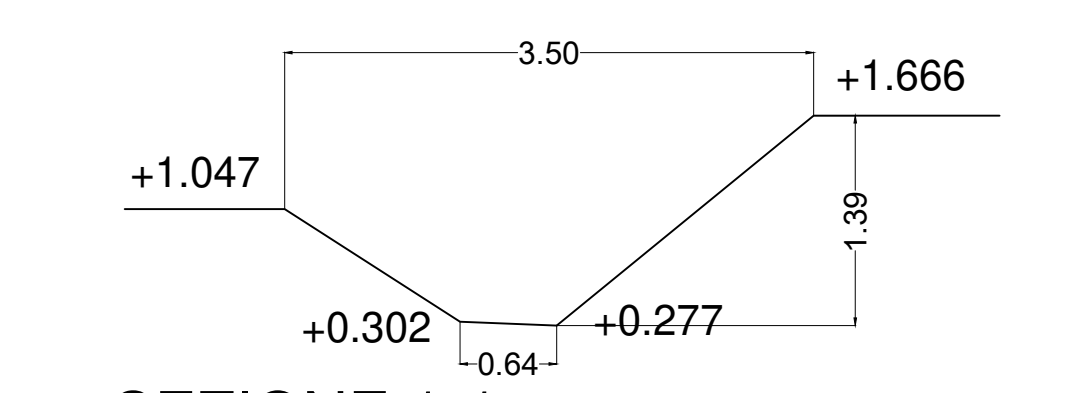
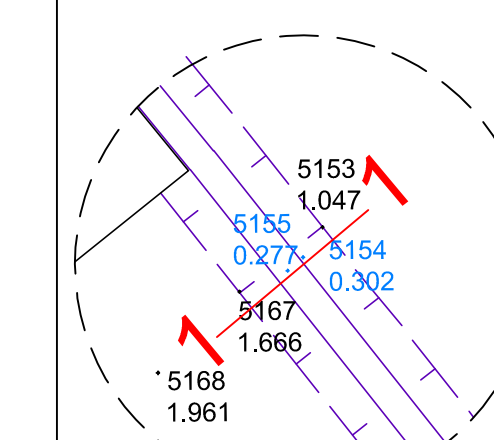

SEZIONE 1-1

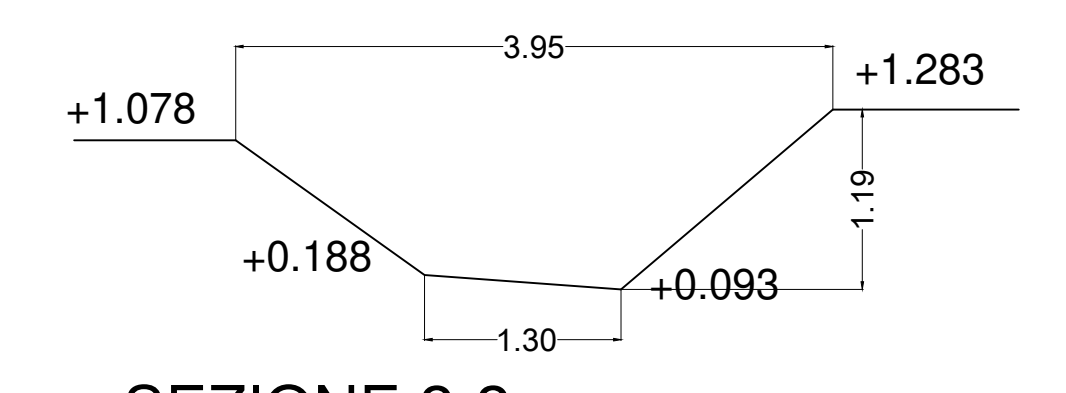
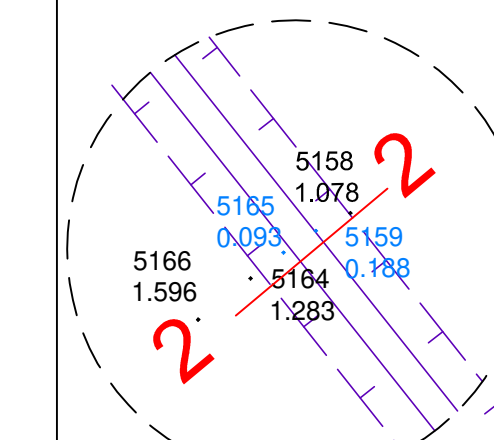

SEZIONE 2-2

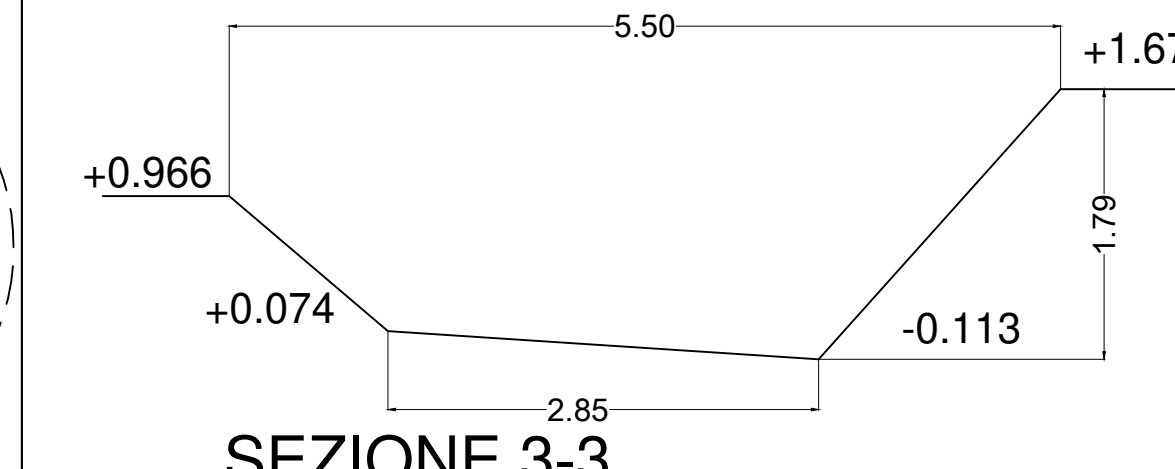
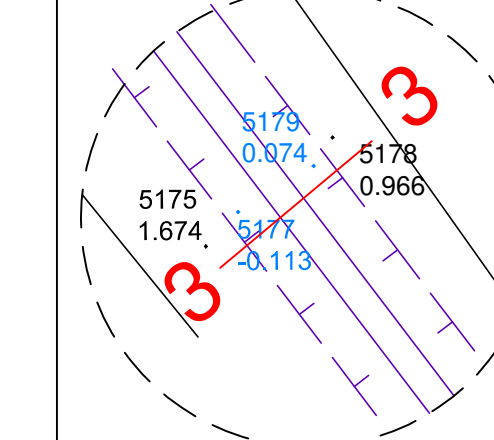

SEZIONE 3-3

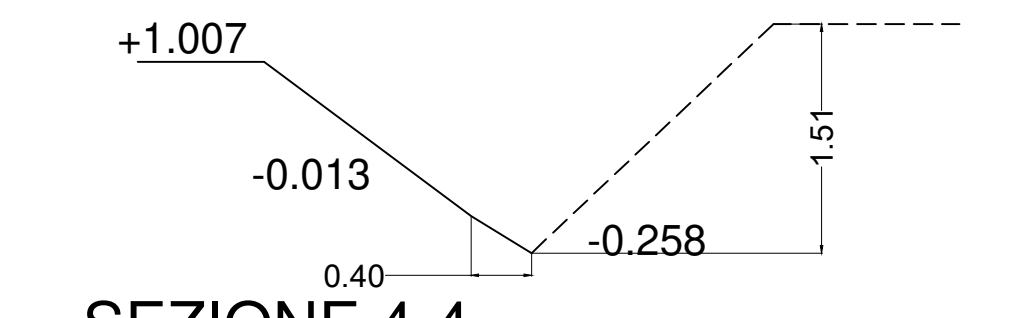
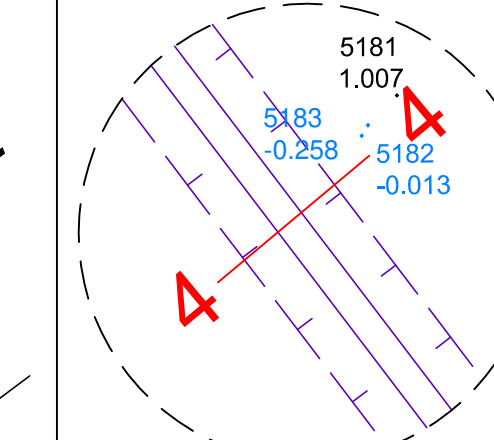

SEZIONE 4-4

SCALA 1:50

**SEZIONI TRASVERSALI - FOSSO VAL COLOMBAIA**

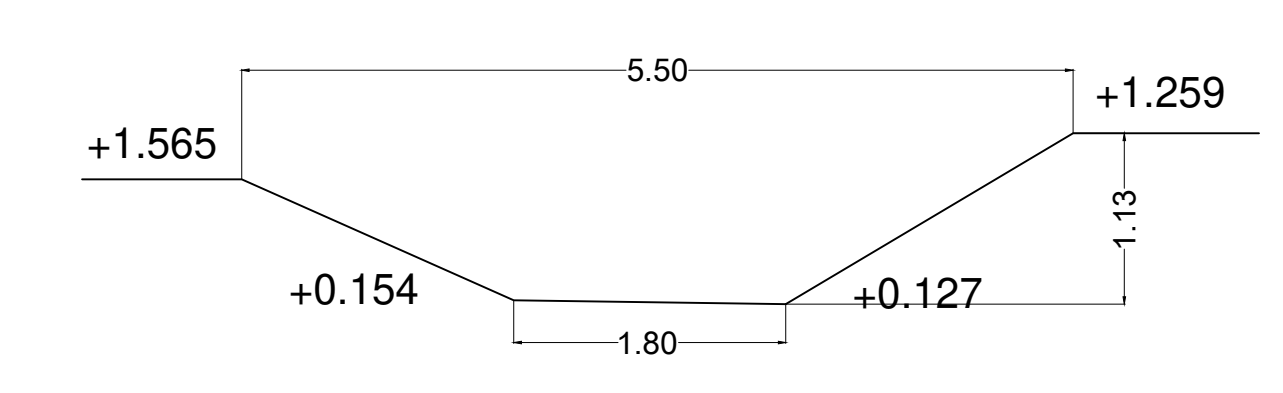
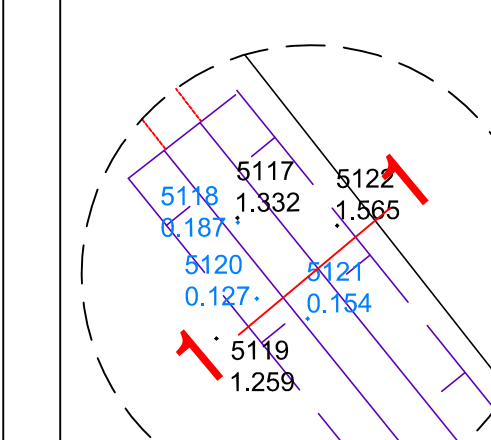

SEZIONE 1-1

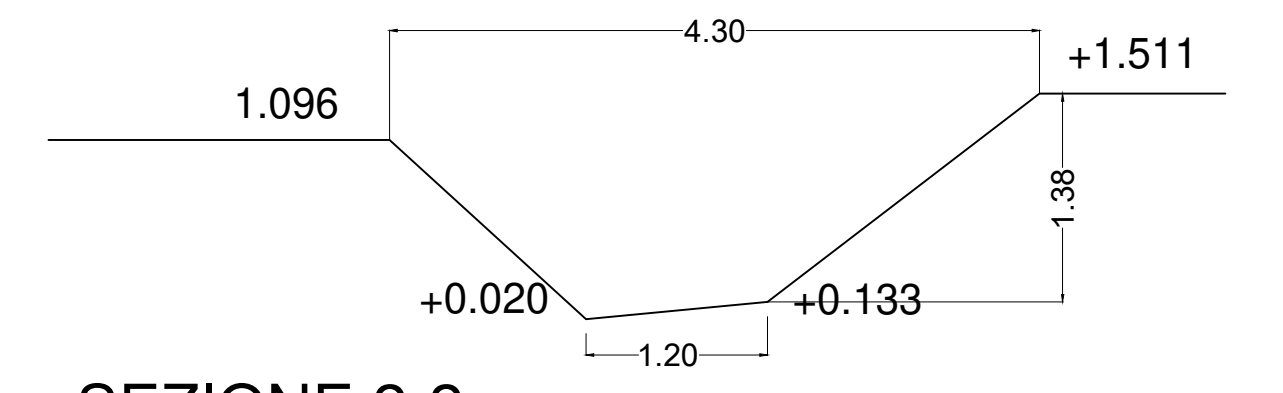
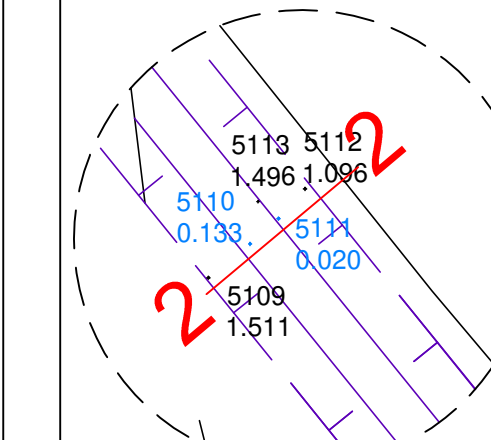

SEZIONE 2-2

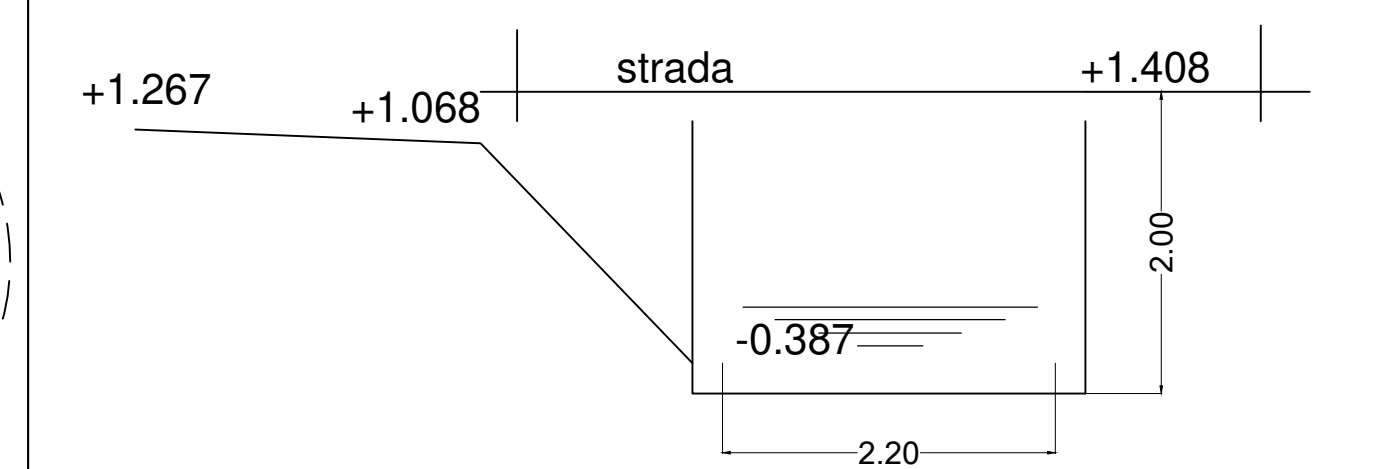
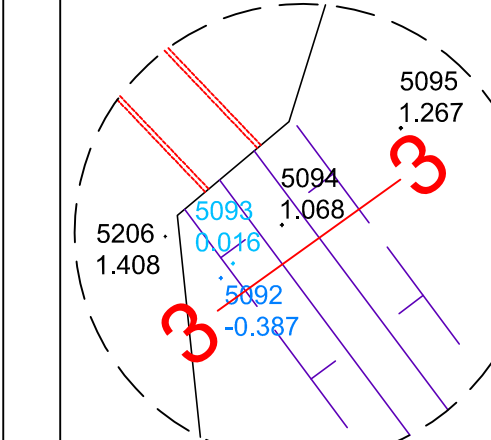

SEZIONE 3-3

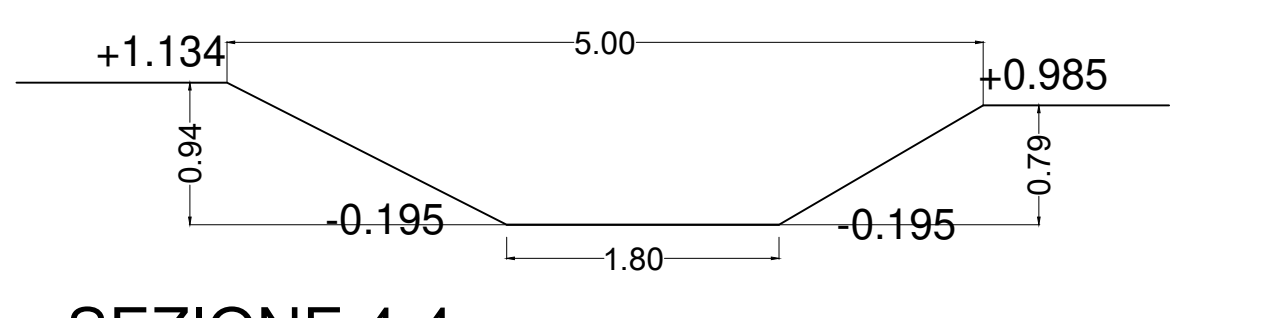
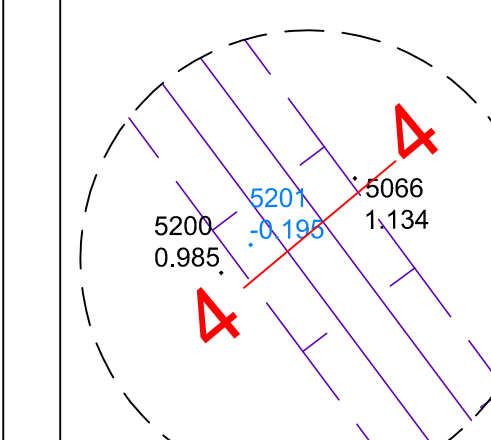

SEZIONE 4-4

SCALA 1:50





**COMUNE DI CASTIGLIONE DELLA PESCAIA**  
Provincia di Grosseto

**LAVORI DI MESSA IN SICUREZZA IDRAULICA IN LOCALITA' PADULINE A VALLE DELLA STRADA PROVINCIALE DEL PADULE - III STRALCIO**  
CUP: G96J2000740001 - CIG Z49324BF2E

**PROGETTO DEFINITIVO ED ESECUTIVO**

<b>CI84</b> STUDIO TECNICO ASSOCIATO Via S. Maria, 10 - 57020 Castiglione della Pescaia (GR) Tel. 0573/9583 - e-mail: studio@ci84.it	<b>Committente</b> Comune di Castiglione della Pescaia Via S. Maria, 10 - 57020 Castiglione della Pescaia (GR) Tel. 0573/9583 - e-mail: ufficio@comune.castiglione-pescaia.gr.it
Progettista: Ing. Alessandro Madiai	
Tavola: <b>5</b>	<b>FOSSO 'A' FOSSO 'Val Colombaia'</b> - Planimetria generale e vasca di laminazione - Sezioni trasversali fossi - Profili longitudinali fossi - Sezioni trasversali vasca di laminazione Stato Modificato
Data: 12.12.2021	Scala: 1:1000
A 01/07/2021	revisione
B 24/09/2021	emissione
C 18/10/2021	
Riferimento: Comune Castiglione della Pescaia - Paduline	

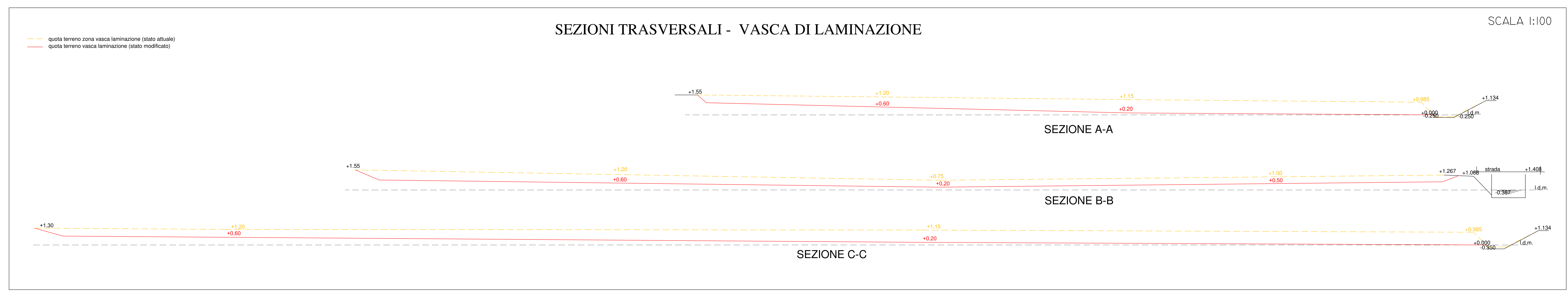
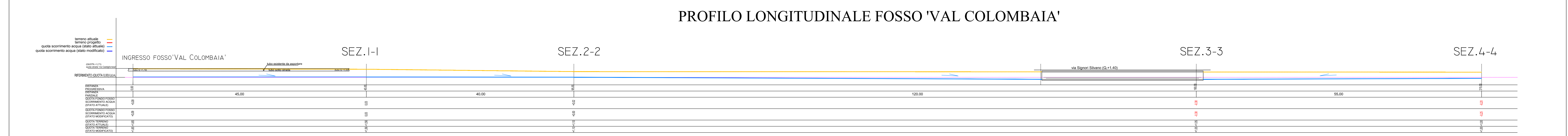
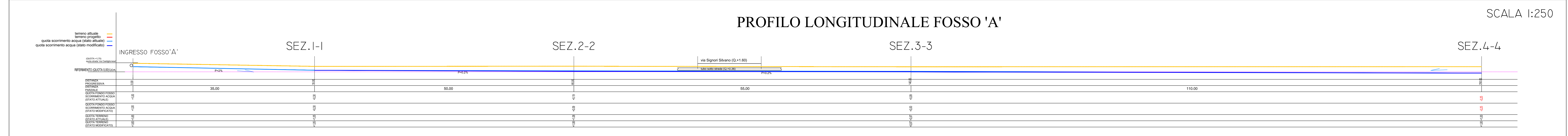
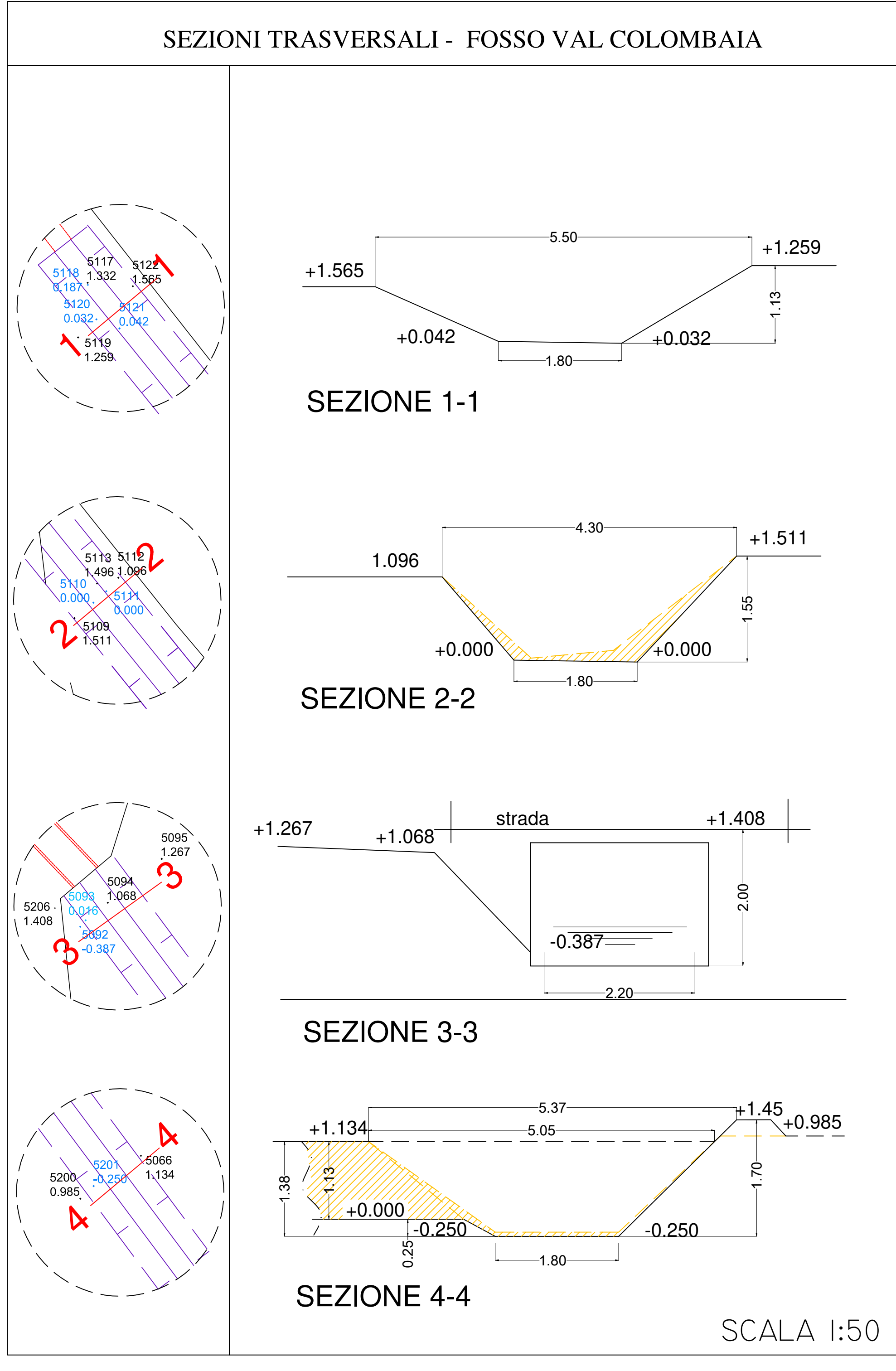
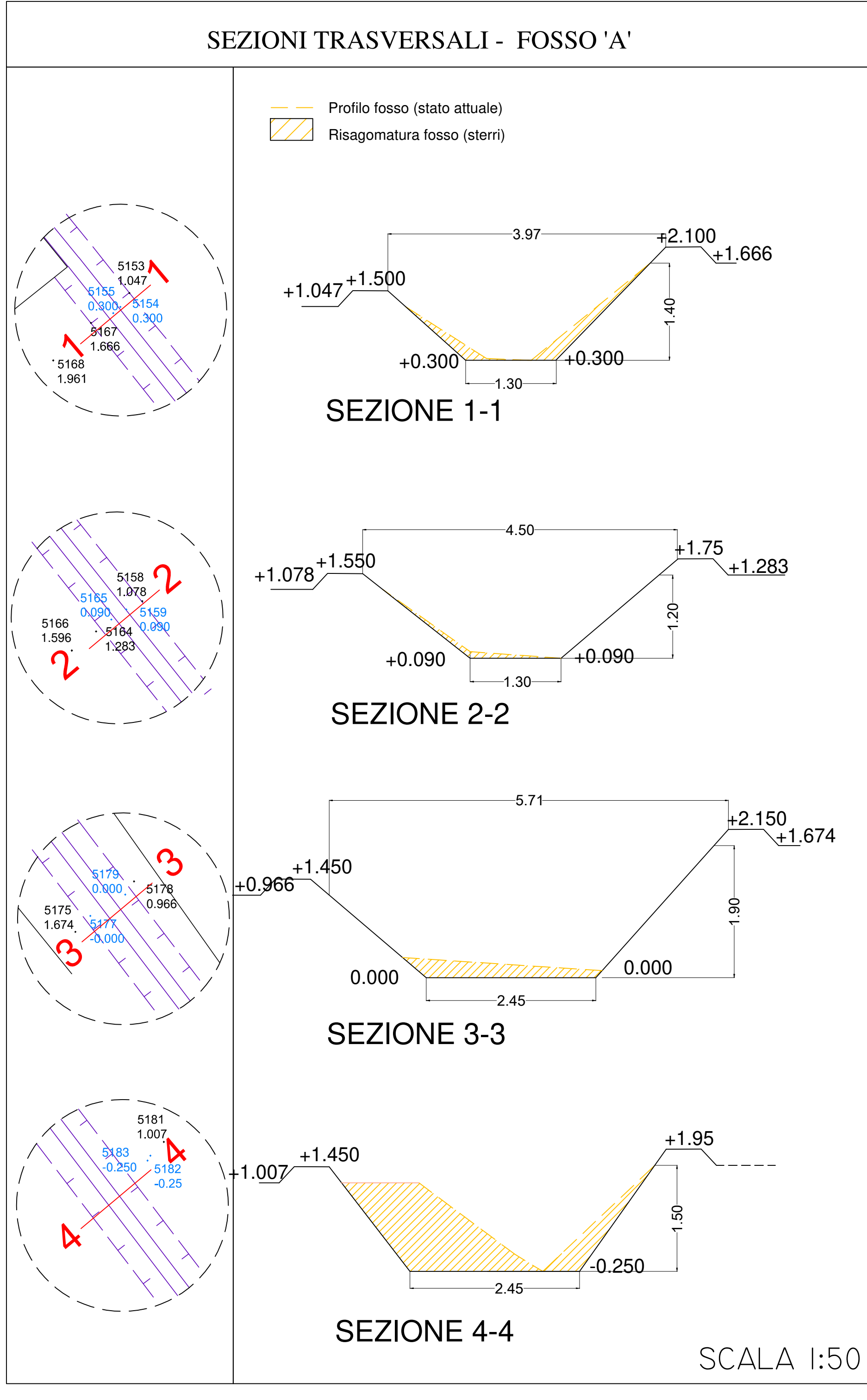
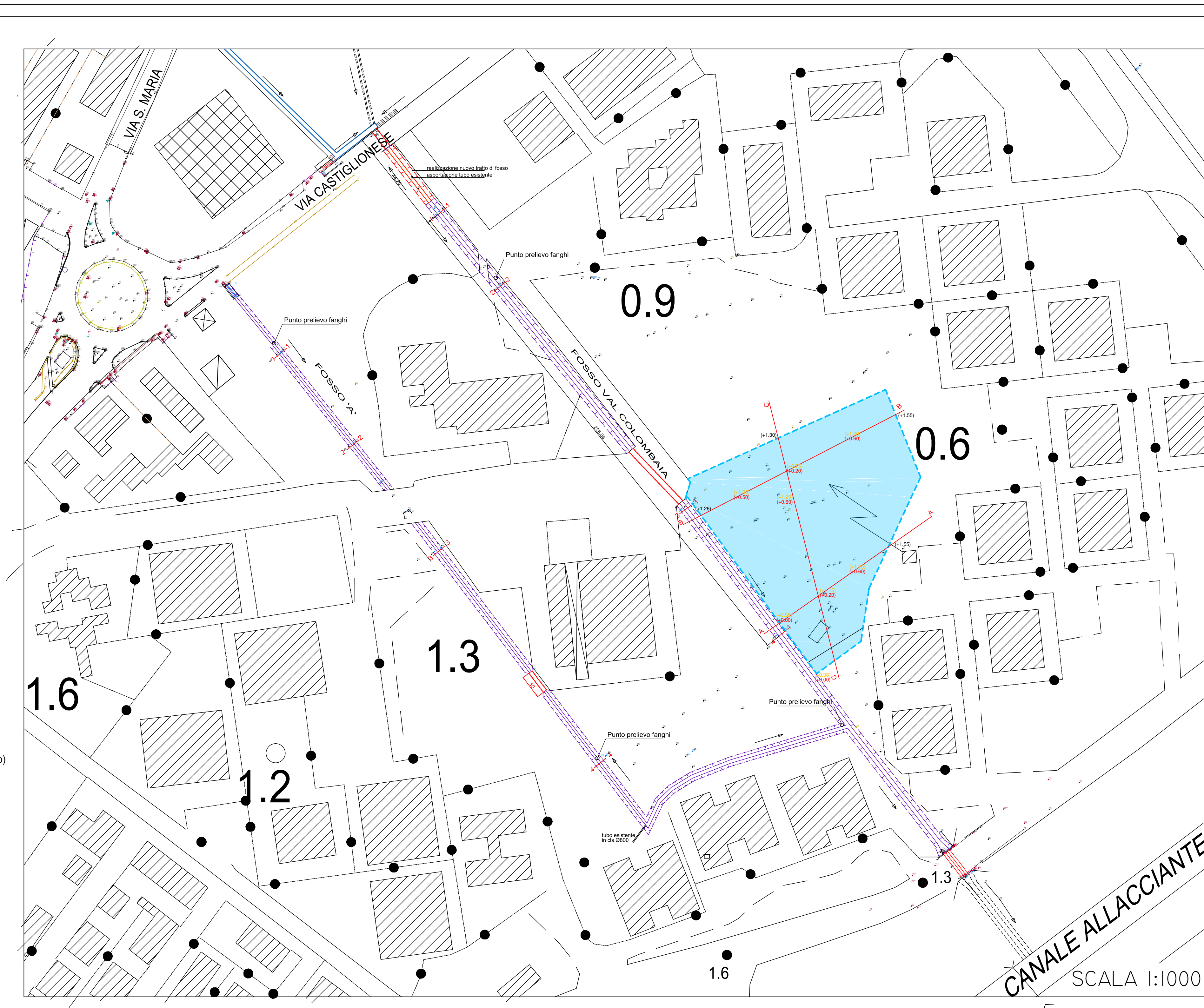



**COMUNE DI CASTIGLIONE DELLA PESCAIA**  
Provincia di Grosseto

LAVORI DI MESSA IN SICUREZZA IDRAULICA IN LOCALITA'  
PADULINE A VALLE DELLA STRADA  
PROVINCIALE DEL PADULE - III STRALCIO  
CUP: G96J2000740001 - CIG Z49324BF2E

**PROGETTO DEFINITIVO ED ESECUTIVO**

**CI84** STUDIO TECNICO ASSOCIATO  
Dott. Ing. Alessandro Madiati  
Dott. Arch. M. Beatrice Pellegrini

Via Largo 1° Maggio n.85 - 52100 AREZZO -  
tel./fax 0575/355808 - e-mail: a.madiati@ci84.it

**Committente**

**Comune di Castiglione della Pescaia**  
Strada Provinciale n. 3 del Padule km 19  
59043 Castiglione della Pescaia (GR)  
Tel. 0564 927111  
comune.castiglione.pescaia@legalmail.it  
R.U.P. arch. Daniele Merola  
d.merola@comune.castiglionedellapescaia.gr.it

Progettista : ing. Alessandro Madiati

Tavola: **6**

FOSSO 'Val Colombaia'  
zona retro Eurospin  
Stato Attuale e Modificato

Data: 12.12.2021

Scala: 1:1000

	data:	revisione
A	01/07/2021	emissione
B	18/10/2021	
C		

Riferimento: Comune Castiglione della Pescaia - Paduline

A. termine di legge lo studio tecnico CI84 si riserva la proprietà di questo disegno con la proibizione di riprodurlo e/o trasferirlo a terzi senza autorizzazione scritta.

**STATO ATTUALE**

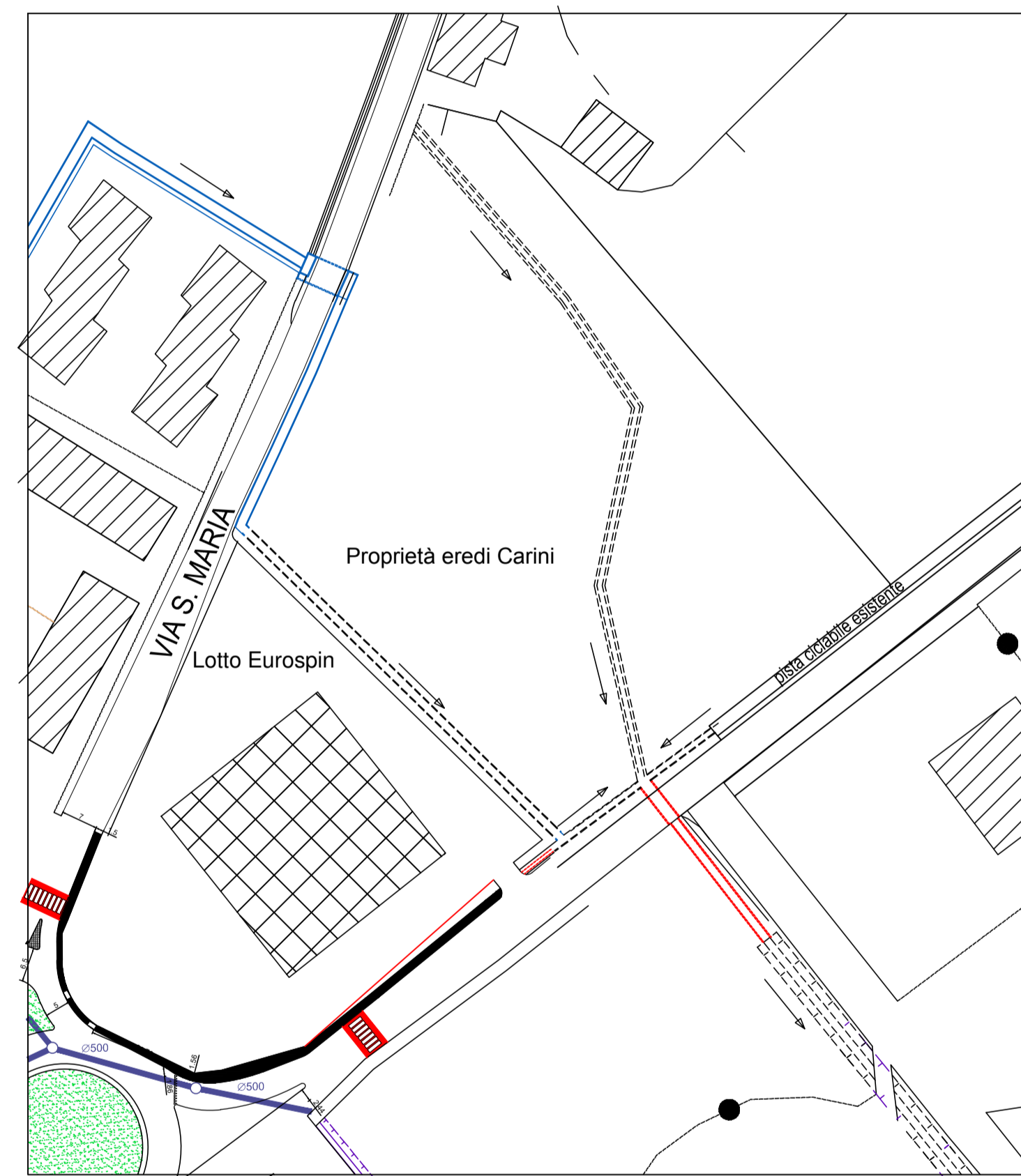

**STATO MODIFICATO**

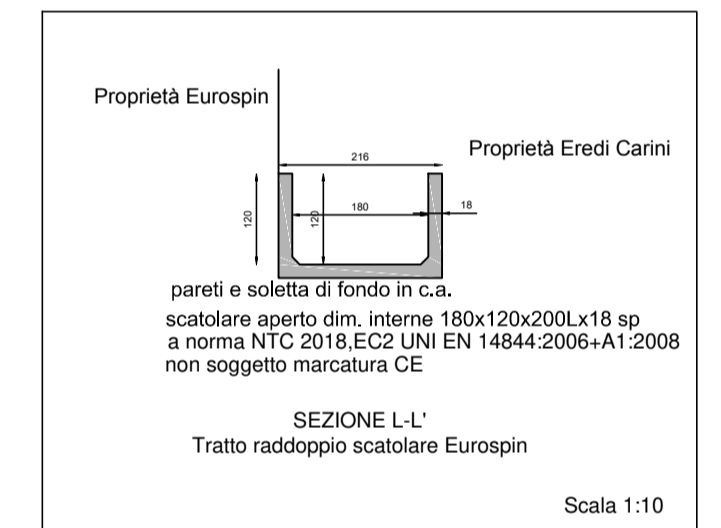
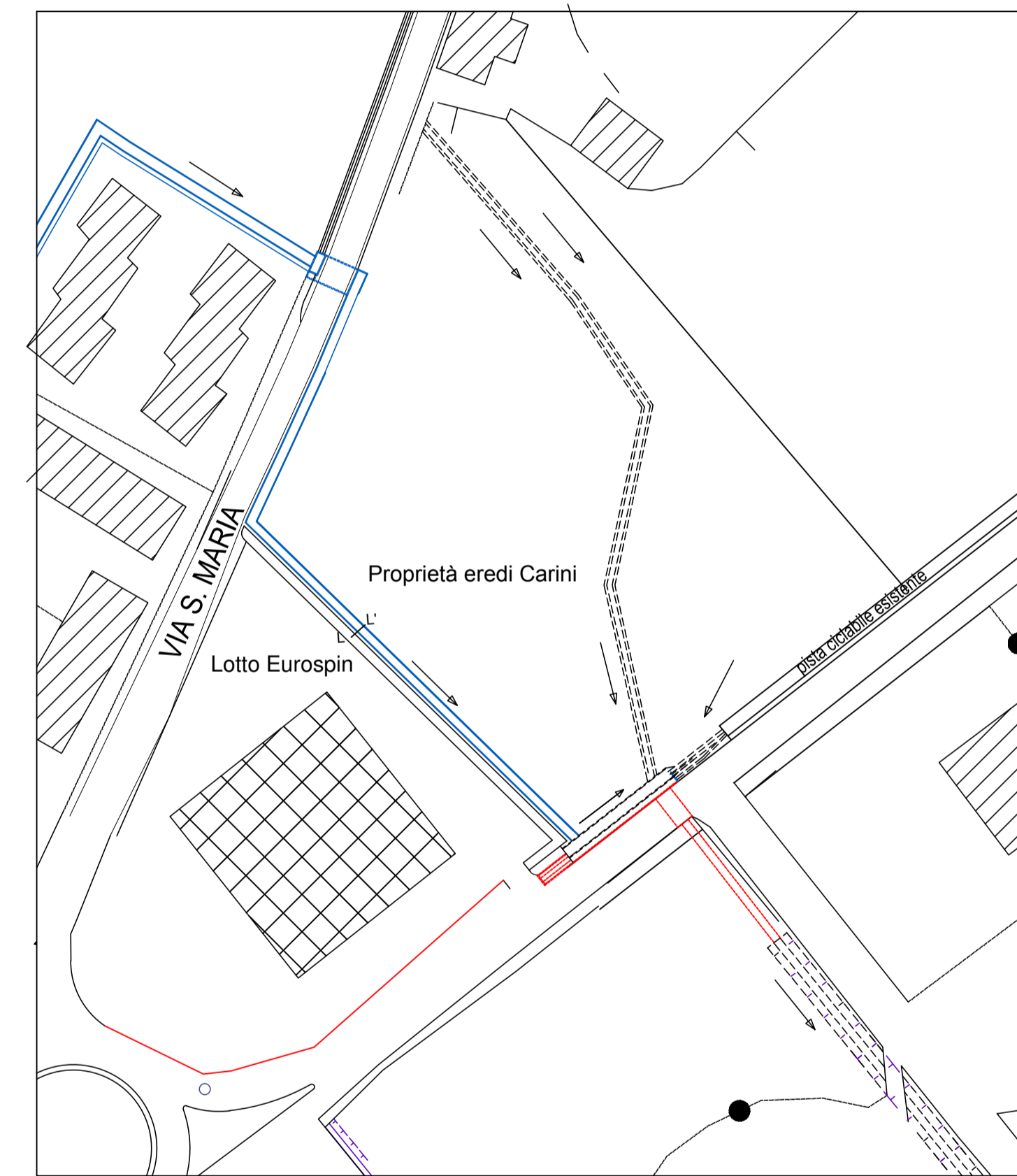

----- fossi in terra      ——— scatolari chiusi      ——— scatolari chiusi





**COMUNE DI CASTIGLIONE DELLA PESCAIA**  
 Provincia di Grosseto  
**LAVORI DI MESSA IN SICUREZZA IDRAULICA IN LOCALITA' PADULINE A VALLE DELLA STRADA PROVINCIALE DEL PADULE - III STRALCIO**  
 CUP: G96JZ000740001 - CIG Z49324BF2E

**PROGETTO DEFINITIVO ED ESECUTIVO**

**CI 84** STUDIO TECNICO ASSOCIATO  
 00115, Grosseto, Via S. Maria, 10  
 Tel. 0578/451111 - Fax 0578/451112  
 www.studioassociato.it

Committente  
**Comune di Castiglione della Pescaia**  
 0578/451111 - Via S. Maria, 10  
 57021 Castiglione della Pescaia (GR)  
 Tel. 0578/451111  
 www.comune.castiglione.net

Progettista: ing. Alessandro Madiai  
 Tavola: **7**  
**FOSSO 'Val Colombaia'**  
 Pista ciclabile  
 Attraversamento SP del Padule  
 Stato Attuale e Modificato

Data:	02.12.2021	Scala:	1:1000
data:		revisione:	
A	01/07/2021	emissione:	
B	24/09/2021		
C	20/10/2021		

Riferimento: Comune Castiglione della Pescaia - Paduline

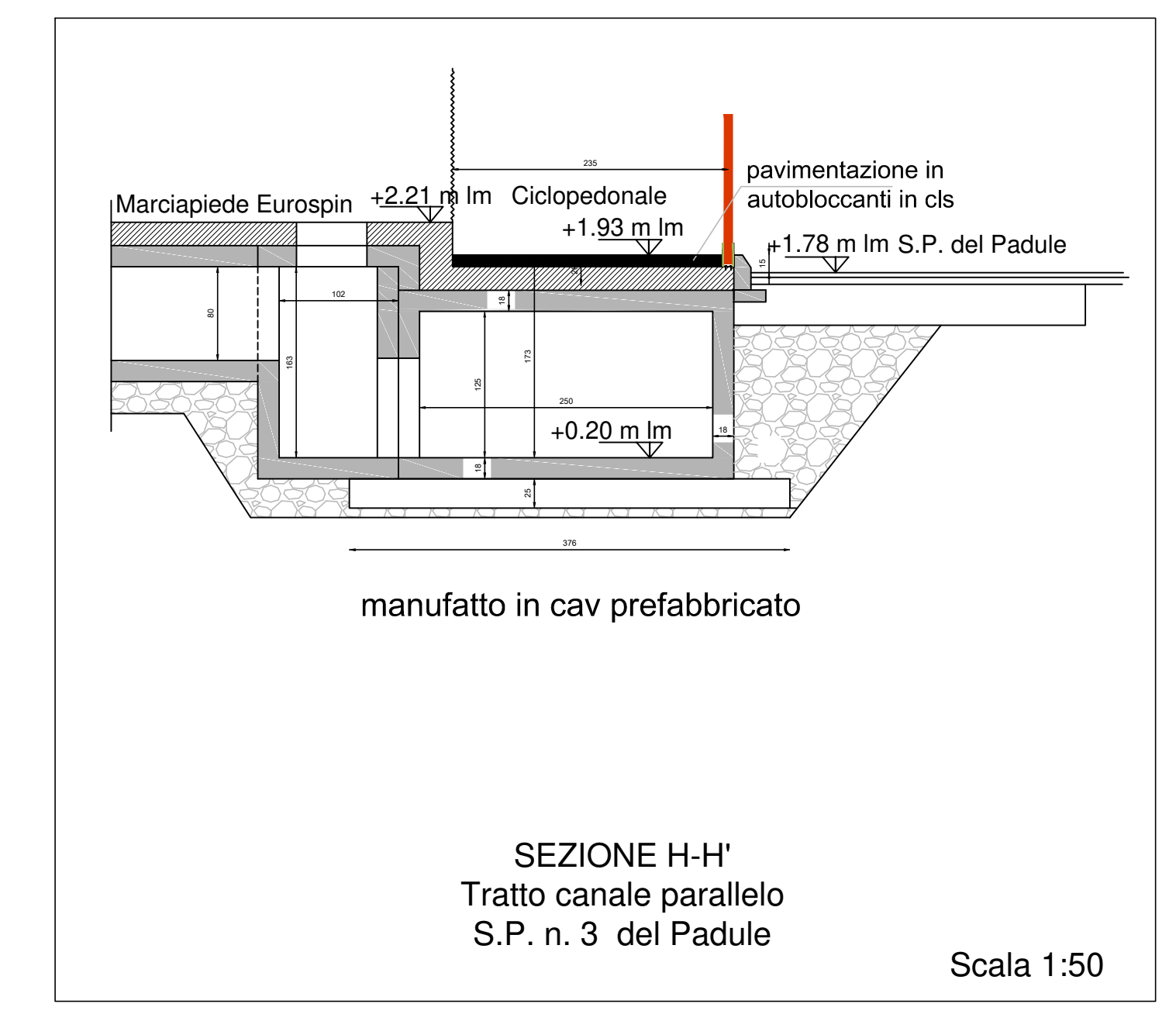
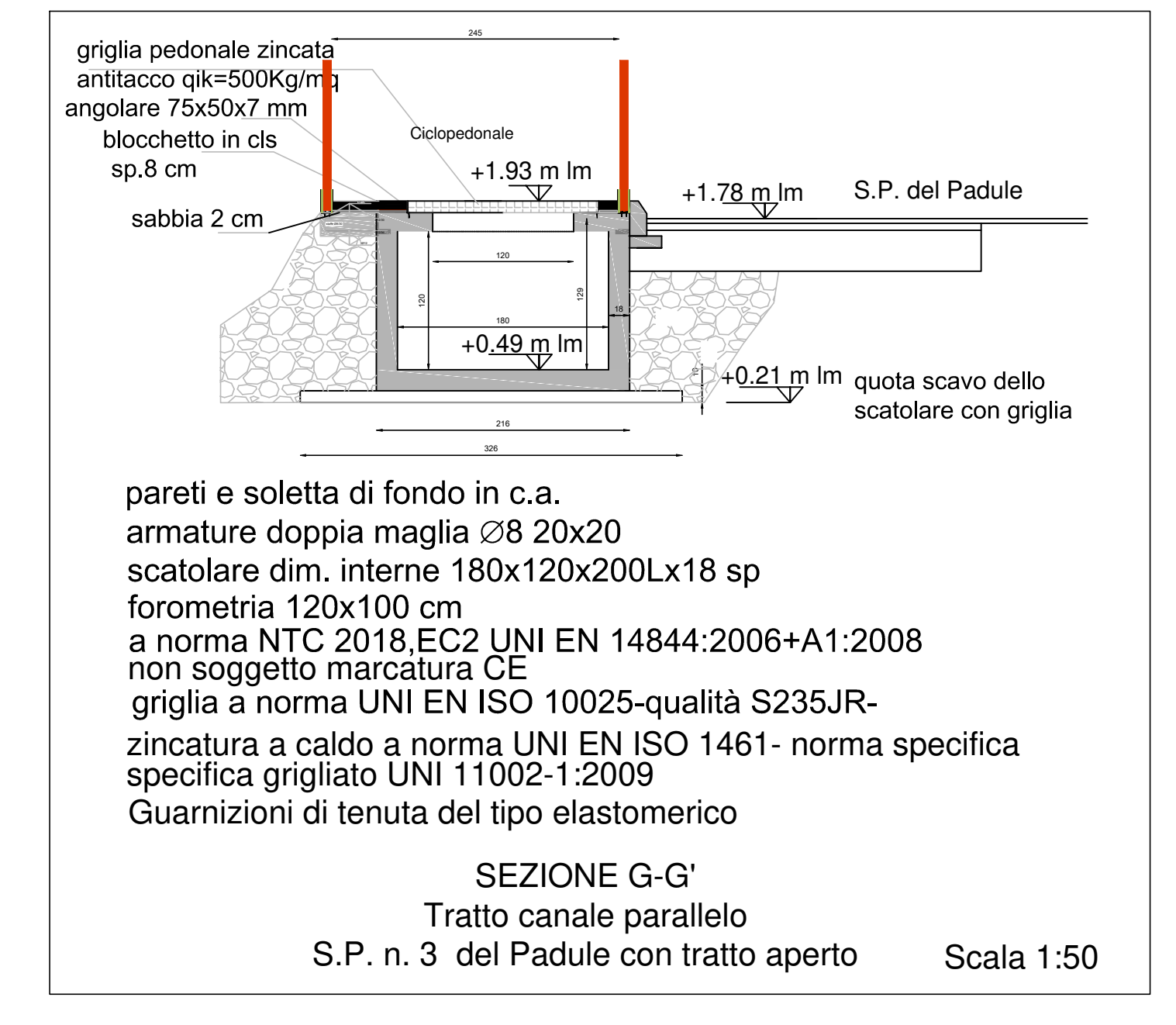
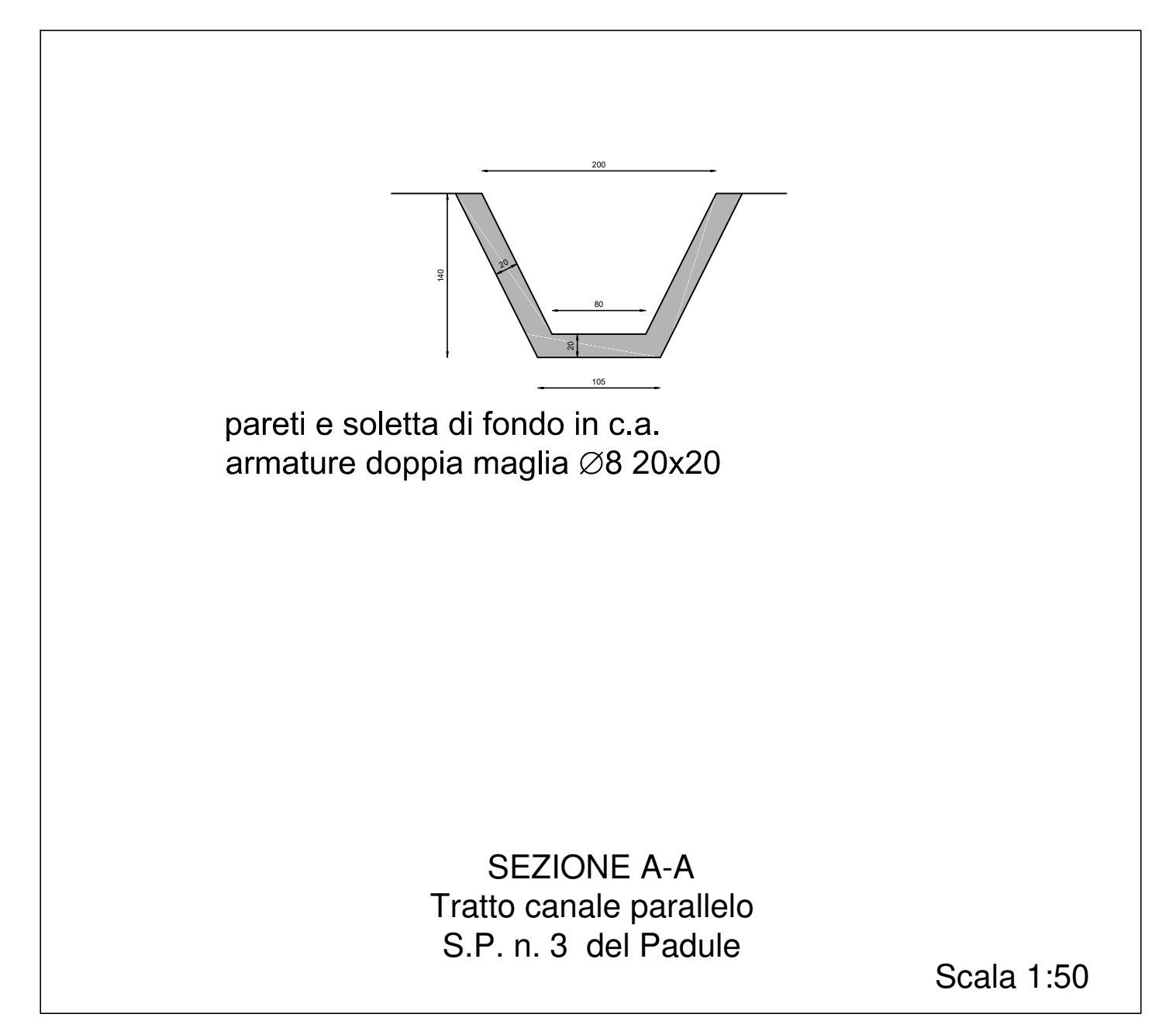

**STATO ATTUALE**

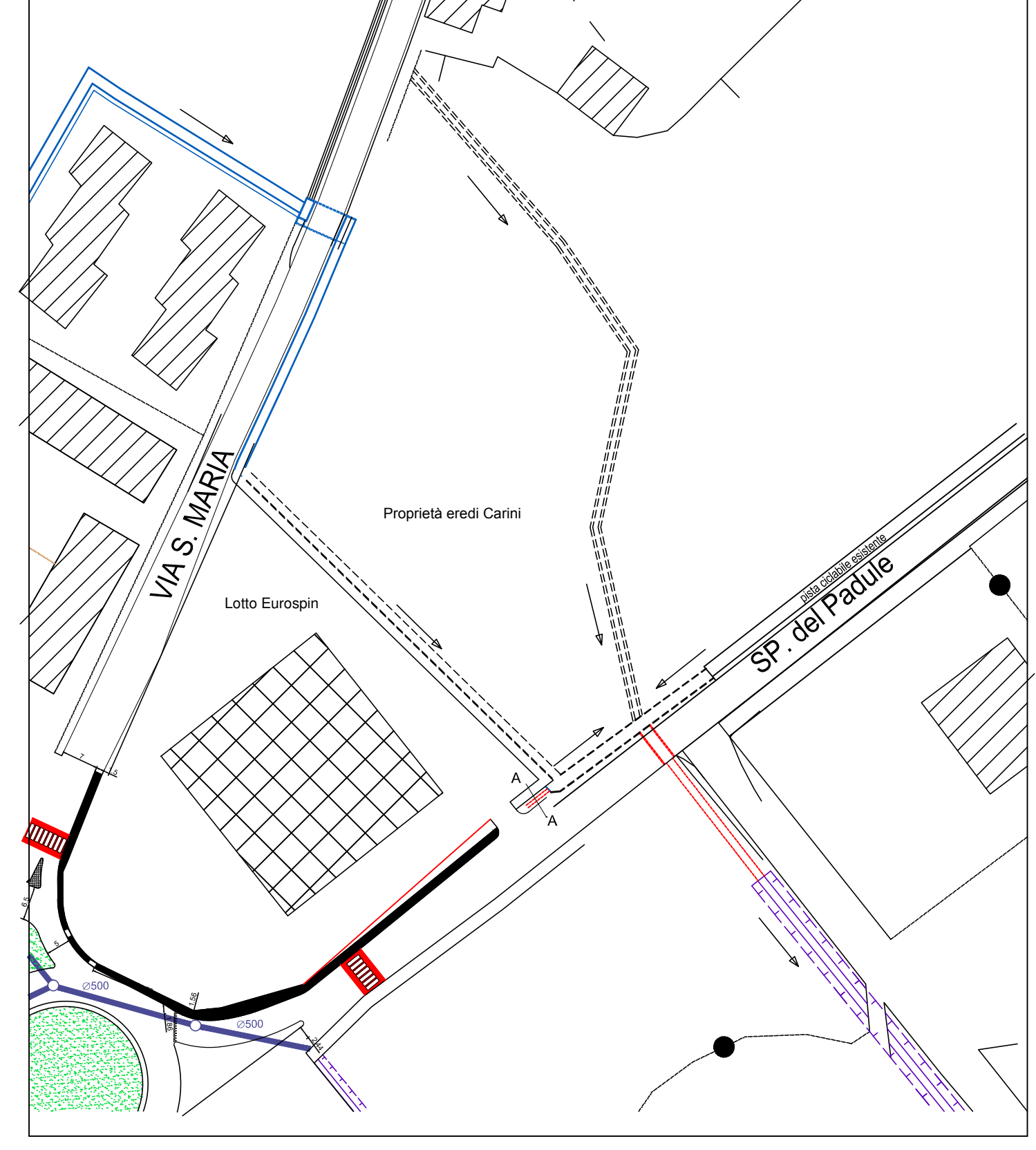

**STATO MODIFICATO**

